

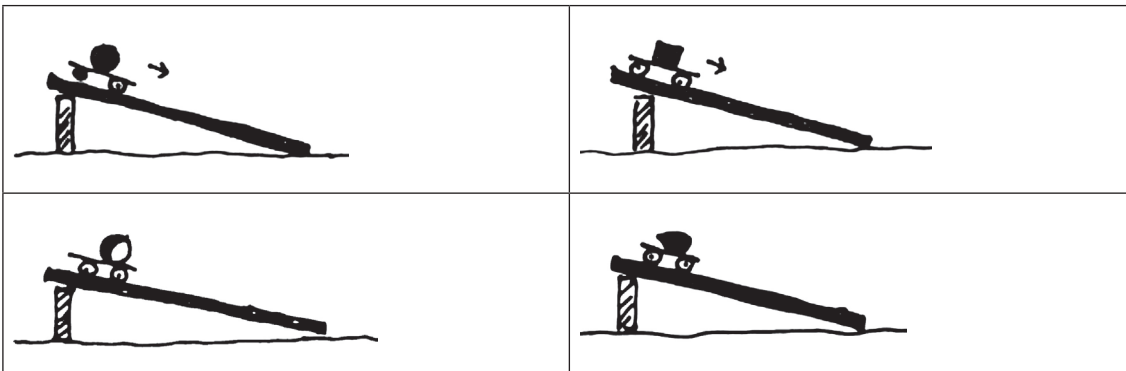



Úloha 12

Prečo v stredoveku katapultom hádzali gule a nie kocky? Guľu je predsa oveľa ťažšie vyrobiť, najmä ak je z kameňa! Najskôr si vyskúšajte tvorbu guľe a kvádra z nepravidelného kúska polystyrénu. Vyskúšajte aj ďalšie dva tvary: polguľu a vajce. Zvážte, čo je jednoduchšie vyrobiť. Pripevnite tvary na plošiny s kolieskami a spúšťajte ich z rovnakej výšky po rovnako naklonenej doske (pozri návod na overenie). Pozorujte, ktorý predmet spomalí plošinu najmenej.



Tabuľky výsledkov:

			
guľa	kocka	pologuľa	vajce
vítaz 1:		vítaz 2:	

vítaz 1:	vítaz 2:
Najlepší tvar:	

Záver: